



Manuale Installazione

Rampe di carico in alluminio

Edizione: 05.2023 ver.01

Lingua

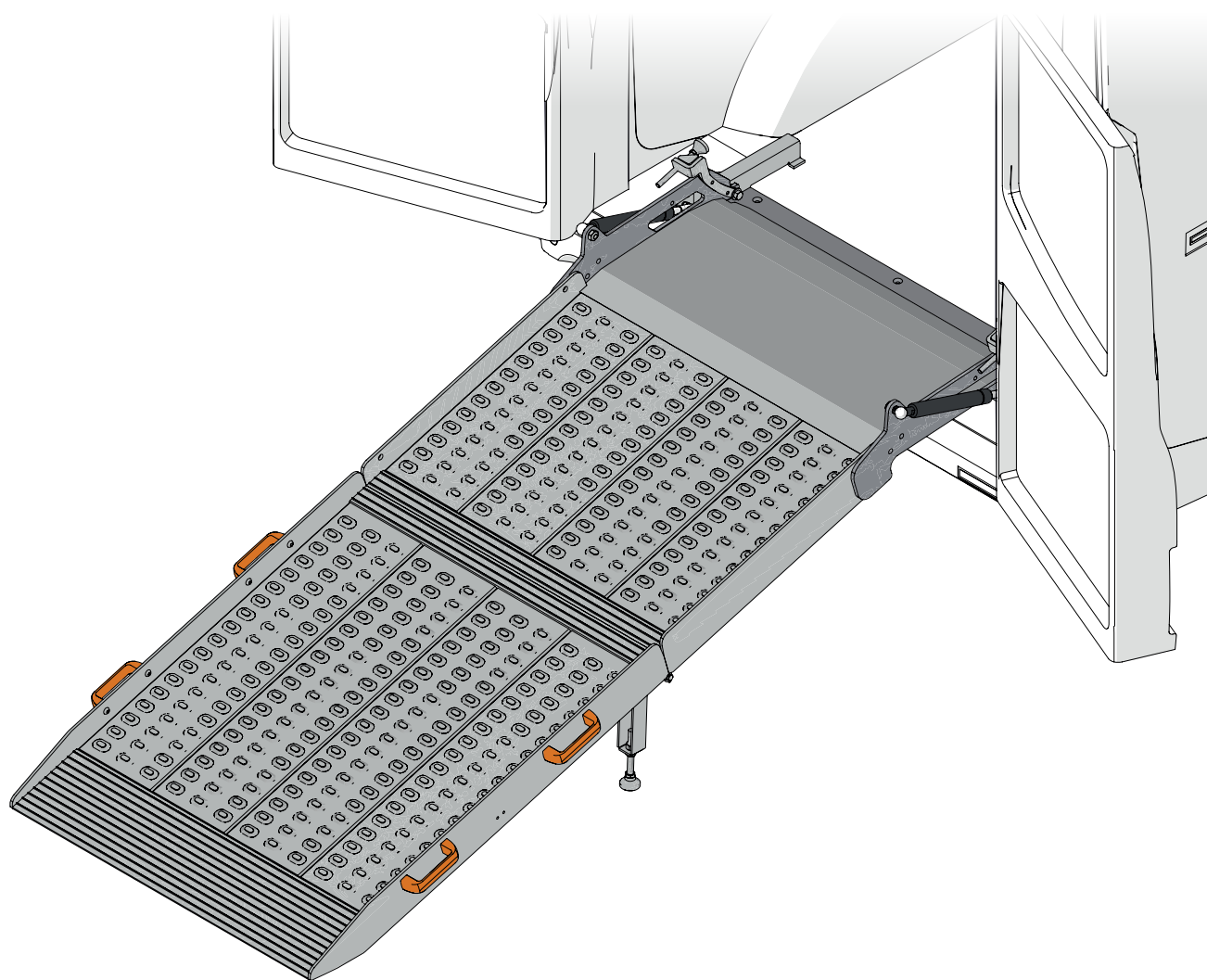

T.R.I. THE RAMP ITALY SRL

Via 11 Settembre 5/E - 43058 Sorbolo Mezzani (PR) - Italy
Tel. + 39 0522 820241

www.therampitalysrl.com

Indice

1 : INFORMAZIONI GENERALI	it-3
1.1 Lettura del manuale	it-3
1.1.1 Generalità	it-3
1.1.2 Dati del costruttore	it-3
1.1.3 Servizio assistenza	it-3
1.1.4 Introduzione e sicurezza	it-4
1.1.5 Identificazione del dispositivo	it-5
1.1.6 Garanzia	it-6
2 : INSTALLAZIONE	it-9
2.1 Avvertenze di sicurezza.....	it-9
2.2 Imballo	it-9
2.3 Accessori su richiesta	it-10
2.4 Operazioni preliminari.....	it-11
2.5 Montaggio della rampa a base fissa e girevole	it-11
2.1 Montaggio agganci rapidi (optional)	it-17
2.2 Accorgimenti per la rampa a base girevole	it-21

1 : INFORMAZIONI GENERALI

1.1 Lettura del manuale

1.1.1 Generalità

The Ramp Italy sviluppa, produce e distribuisce rampe di carico per furgoni. Grazie alle gamme di prodotti di recente sviluppo, offre sia un concreto supporto alle figure professionali che ogni giorno movimentano carichi pesanti, sia degli ausili alla mobilità per le persone portatrici di handicap. L'obiettivo del futuro prossimo è di ampliare ulteriormente la gamma in modo da offrire prodotti sempre più tecnologicamente avanzati che aumentino costantemente il valore del lavoro dei nostri clienti e la qualità della vita delle persone. La solidità dell'azienda scaturisce da una **meticolosa progettazione di ogni singolo dispositivo meccanico unita all'attenta scelta delle materie prime**. L'intero ciclo di lavorazione, della materia prima al prodotto finito, è realizzato completamente in Italia, solo in questo modo possiamo offrire la garanzia e il controllo adeguati ai nostri standard qualitativi.

Vi chiediamo di seguire attentamente queste istruzioni per l'installazione, al fine di montare correttamente la rampa di carico sul vostro mezzo.

Il fabbricante non si assume alcuna responsabilità per danni a persone o cose causati da un utilizzo errato o improprio della rampa di carico

Il fabbricante si riserva il diritto di apportare ai vari modelli le modifiche necessarie, al fine di rispettare le norme tecniche vigenti.

In caso di reclami si prega di contattare il servizio clienti del vostro rivenditore.

1.1.2 Dati del costruttore

Costruttore:	T.R.I. THE RAMP ITALY SRL
Indirizzo (sede legale):	Via 11 Settembre 5/E - 43058 Sorbolo Mezzani (PR) - Italy
Telefono:	+ 39 0522 820241
E-mail	info@therampitalysrl.com
WebSite	www.therampitalysrl.com

1.1.3 Servizio assistenza

In caso di domande tecniche sul vostro dispositivo, contattate il servizio clienti del vostro rivenditore.

Prima di chiamare l'assistenza, munirsi della denominazione del modello

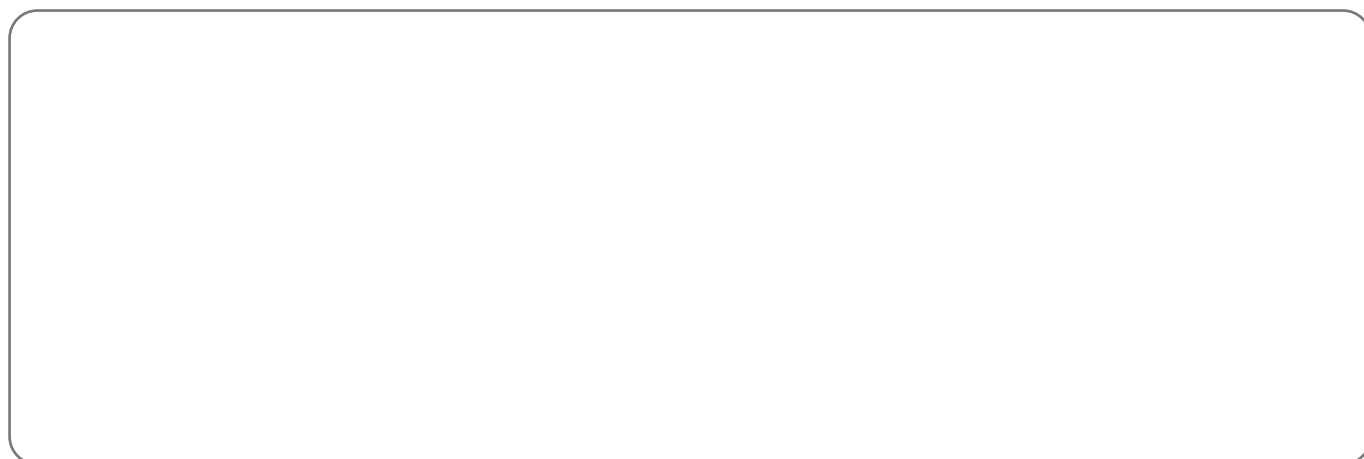

Fig. 1.1

TIMBRO RIVENDITORE E RIFERIMENTO PER L'ASSISTENZA TECNICA AUTORIZZATA

1.1.4 Introduzione e sicurezza





La migliore prevenzione per gli infortuni è l'attenzione e la prudenza durante l'installazione della rampa di carico.

Rispettare le informazioni fornite dalle targhette e decalcomanie di ogni genere applicate al dispositivo. Provvedere immediatamente alla sostituzione delle targhette/decalcomanie danneggiate.

L'intervento sulla macchina per operazioni che non siano di normale uso , è riservato ad operatori qualificati.

Tenere questo documento a portata di mano in modo da poterlo consultare in qualsiasi momento e trasmetterlo a eventuali proprietari successivi.

Leggere i messaggi di sicurezza contenuti nell'introduzione di questo manuale e prendere in considerazione le note di sicurezza quali: "Attenzione", "Avvertenza" e "Pericolo" presenti nel testo.

	<p>Questo simbolo significa: NOTA</p> <p>Questo simbolo indica consigli utili e richiama l'attenzione su procedure e comportamenti corretti. Osservare le istruzioni contrassegnate da questo simbolo vi risparmierà problemi.</p> <p>Il simbolo ha la funzione di evidenziare particolari metodi o procedure da fare per il corretto utilizzo del prodotto.</p>
	<p>Questo simbolo significa: AVVERTENZA</p> <p>Questo simbolo ha la funzione di evidenziare un'informazione di sicurezza. La mancata osservanza di queste istruzioni può provocare lesioni lievi o danni alle apparecchiature.</p>
	<p>Questo simbolo significa: ATTENZIONE</p> <p>Questo simbolo ha la funzione di evidenziare un'informazione di sicurezza. Leggerlo attentamente. La mancata osservanza di queste istruzioni può provocare morte, infortuni gravi o danni alle apparecchiature.</p>
	<p>Questo simbolo significa: PERICOLO</p> <p>Questo simbolo ha la funzione di evidenziare una situazione di pericolo per se stessi e per gli altri. Leggerlo attentamente. La mancata osservanza di queste istruzioni provoca infortuni gravi o morte.</p>

1.1.5 Identificazione del dispositivo

Targhetta d'identificazione

Sono riportati sulla targhetta d'identificazione i seguenti dati:

- A - Produttore
- B - Dati del costruttore
- C - Tipo apparecchio
- D - Matricola
- E - Anno di fabbricazione
- F - Portata
- G - Marchio CE

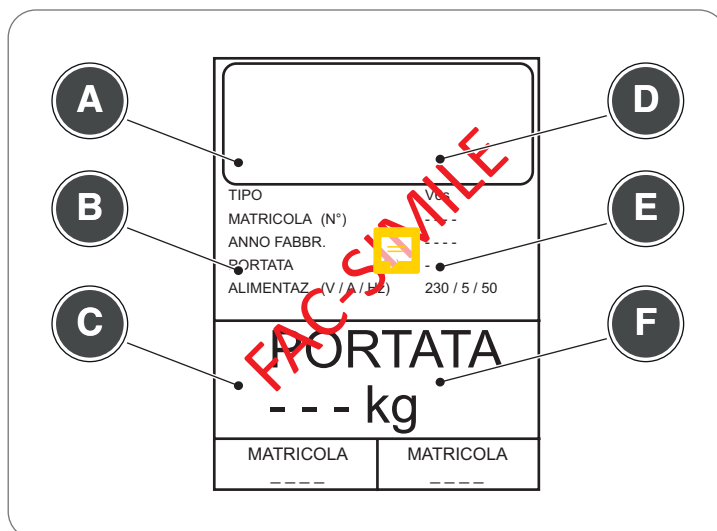

Fig. 1.2



NOTA: Si consiglia di trascrivere i dati e i numeri di serie del prodotto per averne una pronta visione in caso di necessità.



NOTA: Per rendere efficiente il servizio di assistenza e di ricambi citare sempre i dati di questa targhetta.

Posizionamento targhetta d'identificazione

La targhetta di identificazione del dispositivo è posizionata sul fianco.

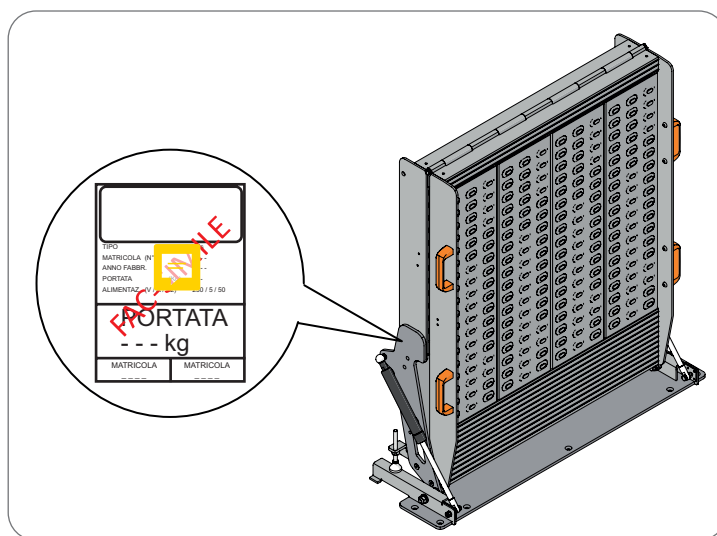

Fig. 1.3

Dichiarazione di conformità CE

Il produttore dei dispositivi qui descritti, ai quali si riferisce questa dichiarazione, dichiara sotto la sua esclusiva responsabilità che questi dispositivi sono conformi ai requisiti fondamentali di sicurezza, salute e protezione delle direttive CE esistenti in materia e che i relativi verbali di prova, in particolare la dichiarazione di conformità CE debitamente rilasciata dal produttore o dal suo rappresentante autorizzato, sono disponibili per l'ispezione da parte delle autorità competenti e possono essere richiesti tramite il venditore delle apparecchiature.

1.1.6 Garanzia

CONDIZIONI GENERALI DI VENDITA

Il cliente, con la conferma per via telematica della CONFERMA D'ORDINE, dichiara di conoscere e di accettare incondizionatamente le condizioni generali di vendita e di adempiere a tutti gli obblighi in esse previsti nei confronti del Produttore. Il Produttore si ritiene autorizzata a modificare o integrare in qualsiasi momento tali condizioni generali di vendita, anche in considerazione di eventuali modifiche normative, senza per questo doverne dare preventiva comunicazione.

ORDINI

Al momento che il Produttore verrà in possesso dell'ordine trasmesso dal cliente provvederà ad inviare, tramite e-mail, la CONFERMA D'ORDINE, dove saranno precisate tutte le notizie ad esso inerenti. L'ordine si intenderà perfezionato e concluso solo con la ricezione da parte del Produttore del pagamento previsto, e con l'invio, tramite e-mail, della CONFERMA D'ORDINE completa di tutte le altre notizie necessarie per la esatta fatturazione e la corretta consegna della merce. Eventuali costi aggiuntivi delle spese di trasporto che dovessero essere determinate da non sufficienti notizie, sono a completo carico del cliente.

PREZZI

Il prezzo viene stabilito in fase di offerta e/o comunque in fase di conferma d'ordine. Qualora non fosse possibile stabilire il prezzo di vendita, il cliente accetta il prezzo del prodotto che verrà definito successivamente alla fine del lavoro consuntivando il prodotto o servizio erogato.

FINITURE

I colori, rivestimenti e finiture riportati sul sito sono indicativi poiché non è tecnicamente possibile assicurare la fedeltà assoluta ai colori originali. Questo non costituisce motivo di contestazione del prodotto.

SPEDIZIONI

I tempi delle spedizioni sono indicativi per cui nessuna responsabilità potrà essere attribuita al Produttore per l'anticipata o ritardata spedizione, essendo cause ad essa non direttamente imputabili. La merce viene spedita alla destinazione indicata dal cliente riportata sulla CONFERMA D'ORDINE DEFINITIVA. I prodotti vengono correttamente imballati in fase di spedizione. Non si accettano resi relativi a materiale con imballi diversi da quello fornito dal Produttore ove espressamente richiesto. Imballi singoli o dedicati vanno comunicati. Il Produttore si riserva il diritto di modificare gli imballi.

TRASPORTO

Il trasporto non viene considerato normalmente in fase di offerta o di conferma d'ordine salvo ove specificato. Ove previsto e pattuito la merce viene spedita alla destinazione indicata dal cliente e riportata sulla "CONFERMA D'ORDINE" tramite Corrieri Nazionali e Internazionali, adeguatamente imballata e completa di documento di trasporto o fattura accompagnatoria. Il relativo costo viene specificato in fase di ordine e sul documento inviato come conferma d'ordine o inviato come Offerta commerciale. Danni a merce mediante trasporto a carico del cliente sono da imputare al cliente e/o trasportatore scelto. Il Produttore non risponde a danni causati da trasporto in PORTO ASSEGNATO. Qualora il cliente scelga un suo trasportatore per il servizio di trasporto e che quindi accetti l'addebito in fattura, è pregato di fornire tutte le indicazioni per il corretto imballo e movimentazione non che trasporto del prodotto richiesto.

PAGAMENTI

I pagamenti vengono stabiliti in fase di offerta e comunque nella conferma dell'ordine. Pagamenti diversi vanno segnalati prima dell'ordine e comunque entro 5 (giorni) dalla data di ricevimento della conferma dell'ordine, e comunque il Produttore si riserva il diritto di accettare o meno la modifica proposta. Ove le parti abbiano pattuito il pagamento posticipato, questo dovrà essere effettuato, in assenza di diversa specificazione, entro 30 gg. data fattura, mediante bonifico bancario. Si considera effettuato il pagamento quando la somma entra nella disponibilità del Produttore presso la sua banca in Italia. Ove le parti abbiano pattuito il pagamento anticipato senza ulteriori indicazioni, si presume che il pagamento anticipato si riferisca all'intero prezzo. Salvo diverso accordo, eventuali spese o commissioni bancarie dovute in relazione al pagamento saranno a carico del Compratore.

TERMINI DI CONSEGNA

Se non diversamente concordato per iscritto, qualsiasi termine di consegna indicato non è vincolante per il Produttore. Salvo diverso accordo tra le parti, il termine di consegna indicativo è quello precisato nella conferma d'ordine. Il Produttore si riserva il diritto di effettuare ragionevolmente consegne parziali. Qualsiasi responsabilità per la consegna derivante da forza maggiore o da altri eventi imprevedibili non imputabili al Produttore, ivi inclusi, senza alcuna limitazione, scioperi, serrate, disposizioni della pubblica amministrazione, successivi blocchi delle possibilità di esportazione o importazione, in considerazione della loro durata e della loro portata, liberano il Produttore dall'obbligo di rispettare qualsiasi termine di consegna pattuito. Il Produttore non è obbligato ad accettare resi dei prodotti, salvo che sia stato espressamente pattuito per iscritto. Qualsiasi costo a tal fine sostenuto è a carico dell'Acquirente.

CONSEGNA DELLA MERCE – CONTROLLO

Al momento della consegna della merce, prima di sottoscrivere la lettera di vettura che l'operatore effettuante la consegna chiederà di firmare, il Cliente è tenuto a verificare:

- che il numero dei colli consegnati corrispondano a quanto indicato nel documento di trasporto. In caso di discordanza ritirare comunque la merce e riportare sulla lettera di vettura, in maniera dettagliata, il numero dei colli effettivamente ritirati. Detta discordanza deve essere comunicata immediatamente, via mail, al Produttore (Info@therampitalysrl.com).

- che l'imballo risulti integro (non bagnato, bucato, piegato o altro) e non alterato anche nei nastri di chiusura.

In caso di evidenti rotture, danneggiamenti o manomissioni degli imballi, il cliente dovrà scrivere sulla lettera di vettura, in maniera dettagliata, RISERVA SPECIFICA DELLA MERCE A CAUSA DEI COLLI RICEVUTI DANNEGGIATI, e darne comunicazione immediata, via mail, al Produttore. In caso di evidenti danni ai prodotti non ancora ritirati, il cliente può rifiutare la consegna indicando sulla lettera di vettura il motivo del mancato ritiro e darne comunicazione immediata, via mail, al Produttore.

Ai fini della tutela di danni occulti causati da trasporto è opportuno comunque sempre riportare, sulla lettera di vettura la dicitura "SI RITIRA LA MERCE CON RISERVA DI CONTROLLO" anche se gli imballi risultano integri e senza nessuna alterazione. Gli eventuali danni occulti rilevati, dovranno essere comunicati al Produttore, entro 15 giorni dal ricevimento della merce, tramite lettera raccomandata con ricevuta di ritorno.



ATTENZIONE: se il cliente accetta la merce e firma la lettera di vettura senza apporvi le riserve necessarie, non potrà in seguito reclamare eventuali ammanchi o danneggiamenti, in quanto la sottoscrizione costituisce verifica ed accettazione della conformità del prodotto.

GIACENZE

In caso di mancata consegna, la merce rimarrà in giacenza a disposizione del cliente per un massimo di cinque giorni di calendario, dopodiché verrà ritornata al mittente. Il Produttore non si assume, per qualsiasi motivo, le eventuali spese di giacenza della merce né quelle relative al ritorno, che saranno a totale carico del cliente. A tale scopo è necessario che il cliente precisi, sull'ORDINE D'ACQUISTO tutte le notizie richieste dal Produttore al fine di eliminare questo inutile aumento di costi.

DIRITTO DI SOSTITUZIONE PER DANNI CAUSATI DA TRASPORTO

Per esercitare tale diritto il cliente, entro 15 (quindici) giorni dal ricevimento della merce deve provvedere ad inviare una mail indirizzata a: info@therampitalysrl.com indicando il numero di documento di trasporto o della fattura, codice e quantità degli articoli difettati con i dettagli del difetto riscontrato. Il Produttore può richiedere al Cliente l'invio, tramite e-mail, di eventuali foto digitali che evidenzino il danno vantato. Riscontrato la responsabilità del danno, il Produttore comunicherà al cliente, via e-mail, l'accettazione della sostituzione con i dettagli di ritiro per il Corriere. La merce comunque deve essere restituita al Produttore negli imballi originali accuratamente sigillati indicando sulla confezione l'indirizzo di resa che verrà comunicato. Nel caso ciò non avvenisse, il Produttore può rifiutare il ritiro e quindi la sostituzione del materiale. Tutte le spese di trasporto per la sostituzione, sia quelle per il rientro della merce danneggiata che quelle per la sostituzione, sono a carico del Produttore. La sostituzione della merce avverrà nei tempi più brevi possibili. Non si accettano in nessun caso resi di merci in contrassegno. Ogni segnalazione che pervenga oltre i termini di cui sopra non sarà presa in considerazione.

GARANZIA PER IL CONSUMATORE

I prodotti hanno garanzia, per difetti di conformità, per 24 mesi dalla loro consegna. Il Produttore non garantisce la rispondenza dei Prodotti a particolari specifiche o caratteristiche tecniche o la loro idoneità ad usi particolari se non nella misura in cui tali caratteristiche siano state espressamente convenute nel contratto o in documenti richiamati a tal fine dal Contratto stesso o Ordine di acquisto. La garanzia si applica solo sui prodotti utilizzati in ambiente e per applicazioni coerenti con le specifiche dichiarate dal Produttore; ogni uso improprio è da ritenersi vietato. La garanzia non avrà validità se l'inconveniente o anomalia risulterà dipendente da applicazioni non corrette o non adeguate al prodotto, oppure se lo stesso non sarà conforme alla messa in servizio. L'eventuale modifica o sostituzione di parti del prodotto non autorizzata dal Produttore, solleva il costruttore da Responsabilità civili e penali, facendo comunque decadere la garanzia. La garanzia non copre le normali parti soggette ad usura.

Il Produttore garantisce che il bene venduto sia conforme alle caratteristiche dichiarate e consono all'uso per cui l'oggetto deve essere utilizzato. Eventuali vizi o difetti del prodotto consegnato rispetto a quanto pattuito, devono essere denunciati dal cliente, pena di decadenza, entro 30 giorni dalla scoperta del vizio. L'azione si prescrive entro sei mesi dalla scoperta. Il termine per la denuncia dei vizi e/o difetti del bene che risultano apparenti, decorre dal giorno della consegna dei prodotti. La garanzia è esclusa in caso di danni attribuibili ad un anomalo utilizzo del prodotto da parte dell'acquirente o da condizioni ambientali di localizzazione del bene acquistato quali, a titolo esemplificativo ma non esaustivo, elevato tasso di umidità del locale, surriscaldamento della stanza, temperature e condizioni atmosferiche eccezionali, inusuali ovvero da usi impropri fatti dall'acquirente come cattiva manutenzione (pulizia con prodotti o mezzi impropri) o per un utilizzo non adeguato alle caratteristiche per cui l'oggetto deve essere utilizzato. Per esercitare tale diritto il cliente deve documentare, tramite lettera raccomandata con ricevuta di ritorno da inviare a The Ramp Italy srl, 43058 - Via 11 Settembre 5/E Sorbolo Mezzani (PR), nei termini sopra previsti, i difetti di conformità riscontrati, di rimettere, su nostra richiesta, via e-mail, eventuali foto digitali o se necessario, a richiesta del Produttore, provvedere addirittura alla spedizione dell'oggetto difettoso. Questo permetterà al Produttore di stabilire se il difetto riscontrato è attribuibile a problemi produttivi (vizi di conformità), e in questo caso il materiale difettoso verrà riparato in via principale oppure sostituito del pezzo difettoso o, in alternativa sostituito a fronte della restituzione di quello difettoso. Nel caso in cui il Produttore stabilisca l'uso improprio del prodotto da parte del cliente, non sarà provveduto ad effettuare nessuna sostituzione gratuita. Dopo il ricevimento di tale comunicazione e/o documentazione, il Produttore provvederà, entro 15 giorni lavorativi, a comunicare le sue decisioni dando l'autorizzazione, o meno, al rientro del materiale difettoso, con la eventuale spedizione, via e-mail, di un documento che dovrà essere allegato alla merce da ritornare. Il materiale dovrà essere inviato all'indirizzo che sarà comunicato. La sostituzione, sarà effettuata entro il più breve tempo possibile. Le relative spese di trasporto per la sostituzione, sia quelle per il rientro della merce che quelle per la sostituzione, sono a carico del Produttore.

DIRITTO DI RECESSIONE

Qualora il CLIENTE intenda contestare la congruità di uno degli elementi consegnati, è fatto obbligo di darne avviso scritto come specificato nel paragrafo "CONSEGNA DELLA MERCE – CONTROLLO"; in caso contrario tale elemento è da considerarsi accettato per intero.

TRATTAMENTO DEI DATI PERSONALI

I dati personali dell'Acquirente saranno trattati secondo quanto disposto dalla legge italiana in materia di trattamento dei dati personali (Decreto Legislativo 196/2003). Il Produttore informa l'Acquirente che Esso è il titolare del trattamento e che i dati personali dell'Acquirente vengono raccolti e trattati esclusivamente per l'esecuzione del presente accordo. Ai sensi dell'articolo 7 del D. Lgs.196/2003, l'Acquirente ha il diritto di richiedere al Produttore l'aggiornamento, la rettifica, l'integrazione, la cancellazione e la trasformazione in forma anonima dei propri dati.

LEGGE APPLICABILE

Per quanto non espressamente pattuito saranno applicate le norme previste dalla legge Italiana e alla normativa prevista dal Codice Civile e dal D.Lgs n. 205/06 (c.d. Codice del Consumo).

FORO COMPETENTE

Le parti convengono espressamente che ogni controversia relativa all'interpretazione ed esecuzione delle norme d'acquisto sarà di esclusiva competenza del Foro di Reggio Emilia.

VERNICIATURA

I colori standard sono RAL 9006 per la rampa. Possono essere finiture lisce o bucciate. La verniciatura si compone di vernici poliesteri per esterno (50-80 micron). Non idonea per applicazioni speciali quali: ambienti marini o vicinanza al mare, ambienti sabbiosi, ambienti chimici altro tipo di ambiente.

IMBALLO

Compreso nel prezzo e viene applicato per garantire che il materiale non venga danneggiato in fase di trasporto. Se risultasse danneggiato, va segnalato prima di firmare il documento di trasporto.

PULIZIA E MANUTENZIONE







La pulizia e manutenzione della rampa viene rimandata al cliente. Controllare periodicamente i bulloni della rampa. Ispezionare la rampa per pulirla da eventuale sporcizia.

RESPONSABILITA'

T.R.I. declina ogni responsabilità da mancata manutenzione, installazioni in luoghi diversi da quelli indicati o non specificati, modifiche effettuate senza il consenso scritto, eventuali penali per ritardi o lavori eseguiti senza il nostro consenso. La garanzia è di 24 mesi. Mancate segnalazioni di danni a trasporto o malfunzionamento non segnalate per tempo non saranno oggetto di discussione. Per altre questioni si rimanda ai disegni tecnici o schede tecniche dei singoli prodotti.

2 : INSTALLAZIONE

2.1 Avvertenze di sicurezza

	PERICOLO: Tenere i bambini (e persone con problemi fisici, sensoriali o mentali) lontano dal dispositivo durante tutte le fasi di installazione.
	ATTENZIONE: L'utilizzo della rampa da parte di persone non autosufficienti, con problemi sensoriali o mentali è consentito solo sotto la supervisione di persone responsabili della loro sicurezza.
	ATTENZIONE: In caso di malfunzionamento della rampa, informare la rete di assistenza. Non tentare mai di riparare la rampa da soli.
	ATTENZIONE: Tutti i lavori di riparazione devono essere eseguiti da personale qualificato.
	AVVERTENZA: Una volta rimossa la rampa dall'imballo verificarne l'integrità. In caso il prodotto fosse danneggiato contattare immediatamente il costruttore prima di effettuare qualsiasi tipo di montaggio.
	NOTA: Prima di installare la rampa leggere attentamente le istruzioni. Il produttore non si assume alcuna responsabilità per eventuali danni o malfunzionamenti causati da errori di installazione o dal mancato rispetto delle istruzioni descritte nel presente manuale.
	NOTA: T.R.I. The Ramp Italy si riserva il diritto di apportare modifiche/aggiornamenti al Manuale di installazione senza preavviso.

2.2 Imballo

Esempio di imballaggio della rampa (*).

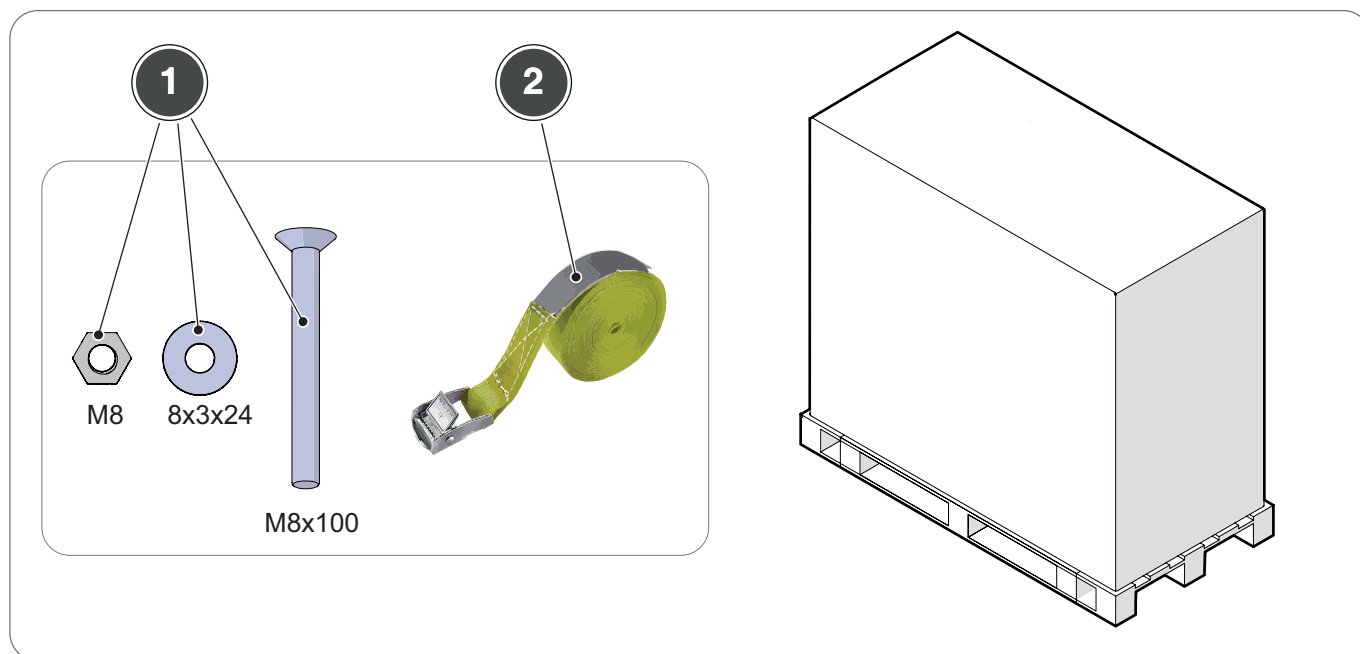



Fig. 2.1

In dotazione:

- 1) - **Kit di fissaggio** (viti zincate a testa svasata M8x100, dadi M8 autobloccanti e rondelle zincate 8x3x24)
- 2) - **Cinghia fermacarico di sicurezza**

	NOTA: (*) Le dimensioni del pallet variano in funzione della dimensione della rampa.
---	---

2.3 Accessori su richiesta

Aggancio rapido

L'aggancio rapido è un accessorio utile per chi ha necessità di rimuovere con una certa frequenza la rampa dal proprio veicolo. Il sistema è dotato di fermi che vengono avvitati e bloccati a loro volta con delle maniglie a ripresa.

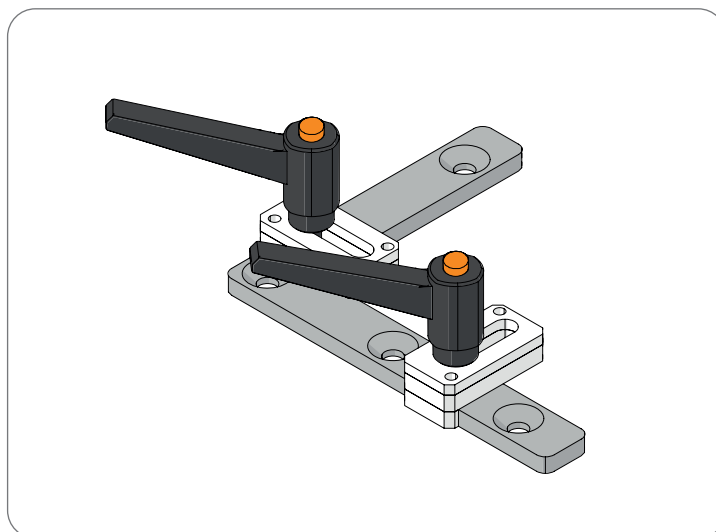

Fig. 2.2

Base girevole

La base girevole è un optional pensato per agevolare il carico delle merci che non hanno bisogno dell'utilizzo della rampa. In questo modo la rampa può essere aperta come una porta sia verso l'interno che verso l'esterno, lasciando così libero il vano di carico.

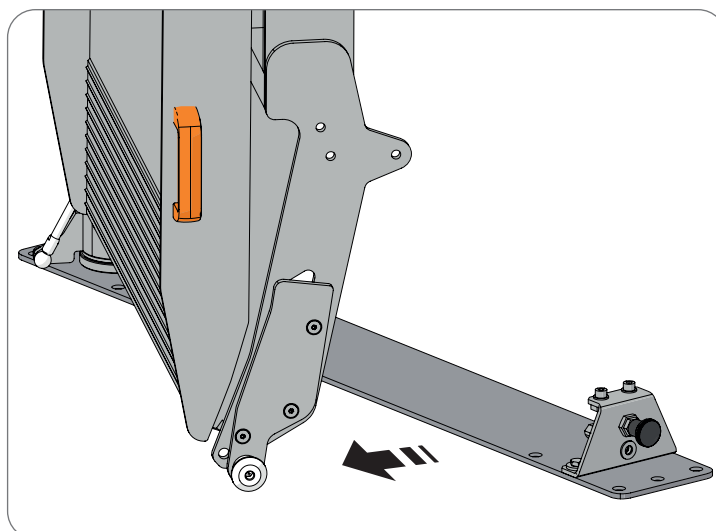

Fig. 2.3

Secondo bloccaggio base girevole

Questo optional di sicurezza permette di bloccare ulteriormente la rampa girevole.

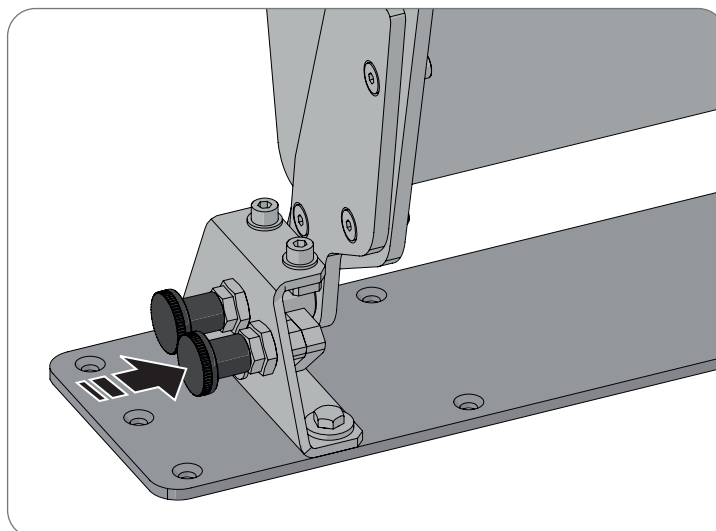

Fig. 2.4

2.4 Operazioni preliminari



ATTENZIONE: Assicurarsi che l'installazione venga eseguita nel rispetto di tutte le normative e gli standard di sicurezza.

Utilizzare scarpe protettive antinfortunistiche.

Utilizzare guanti da lavoro pesanti.



AVVERTENZA: Verificare che la superficie del vano di carico del furgone sia piana e che non vi siano ingombri strutturali all'interno dello spazio richiesto per il montaggio.



AVVERTENZA: Dopo aver rimosso il materiale di imballaggio verificare che siano presenti le decalcomanie di sicurezza. Nel caso in cui fossero rovinate o poco visibili contattare il servizio assistenza.

2.5 Montaggio della rampa a base fissa e girevole



NOTA: Le seguenti immagini di montaggio sono valide sia per la rampa a base fissa che girevole.

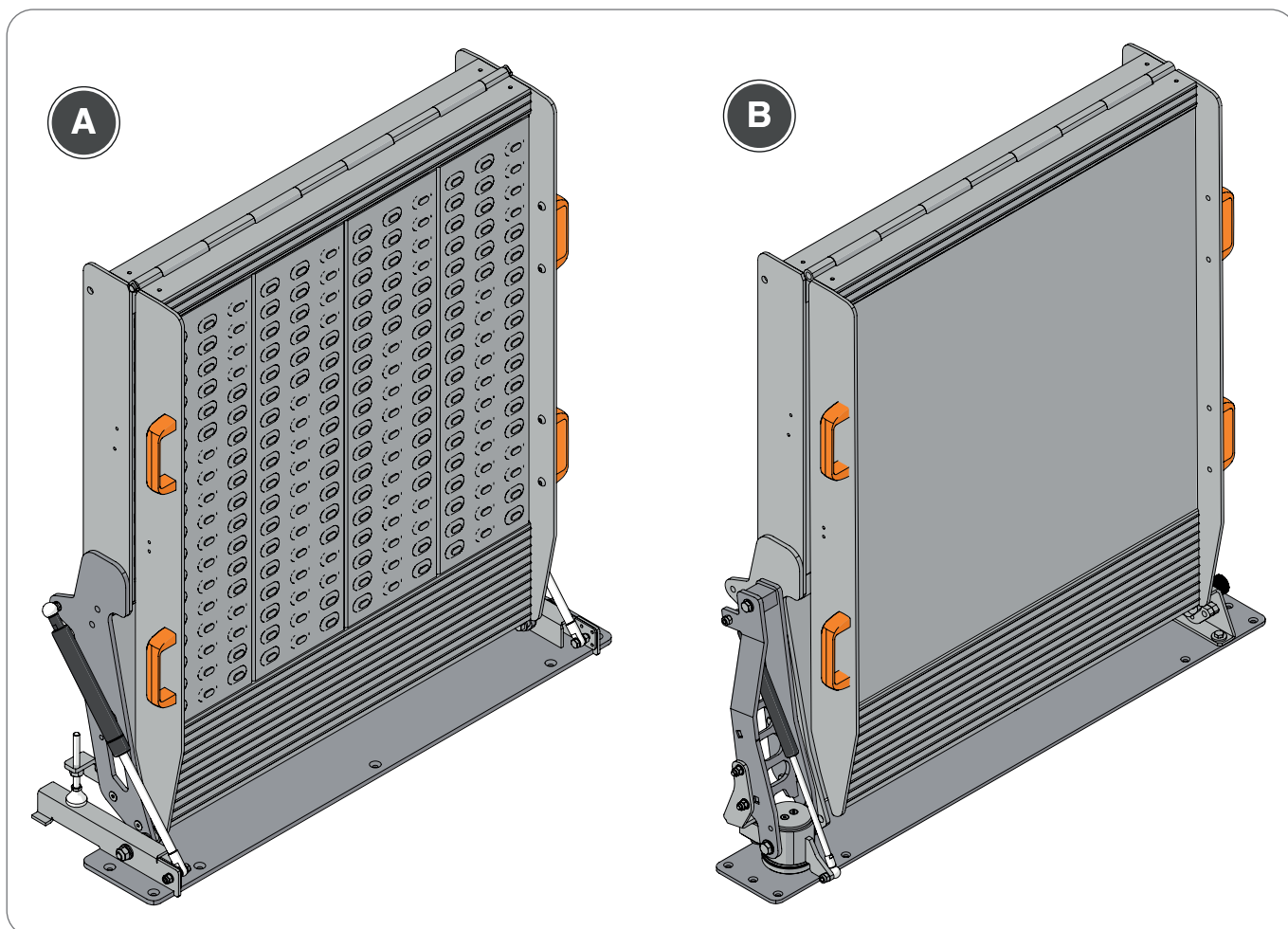

Fig. 2.5

A) - Rampa a base fissa

B) - Rampa a base girevole



ATTENZIONE: La seguente operazione richiede la collaborazione di due persone. Prestare attenzione, la rampa è molto pesante.

Sollevarla la rampa e posizionarla sulla superficie del vano di carico del furgone.

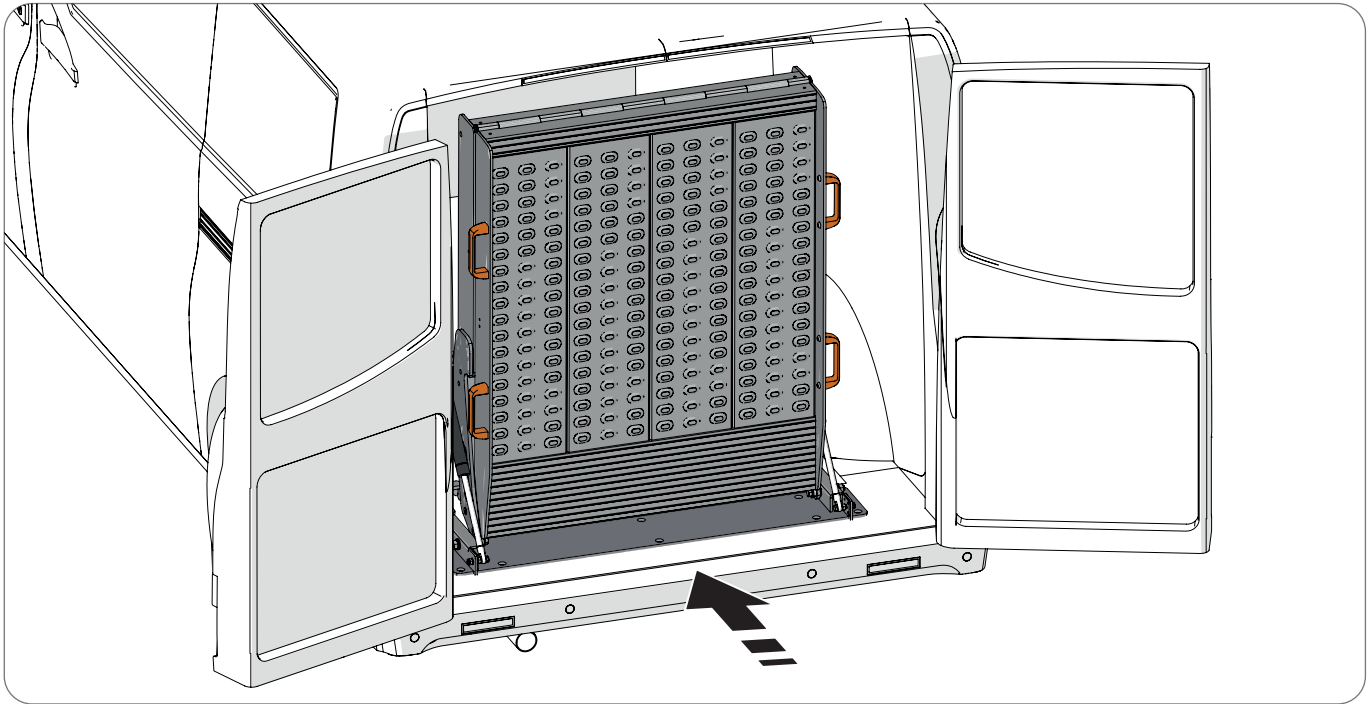

Fig. 2.6

Allineare correttamente il basamento della rampa con il vano di carico. Il basamento deve essere perfettamente parallelo al fondo del vano (prendere come riferimento la parte terminale del cassone o il paraurti).

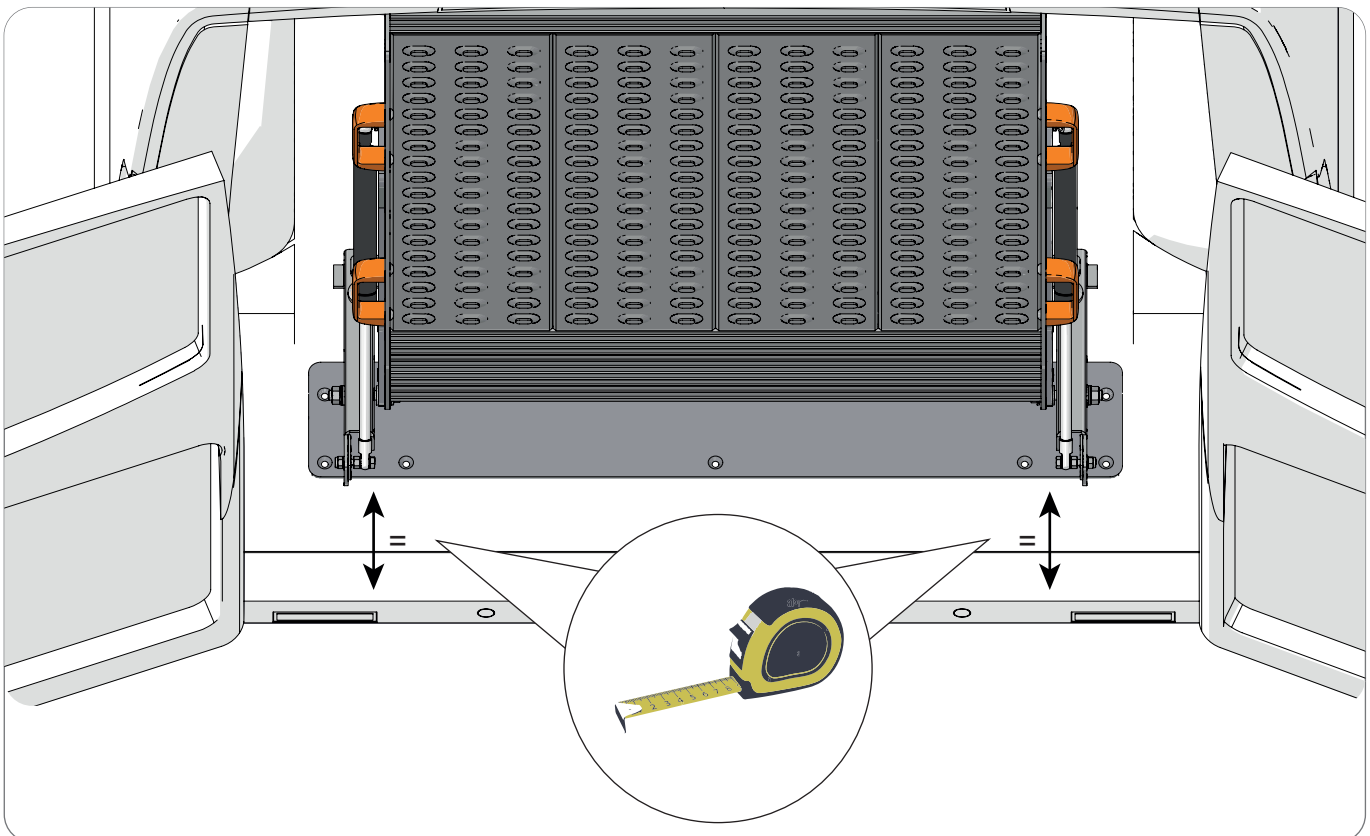

Fig. 2.7

Verificare che le porte del furgone possano chiudersi correttamente.

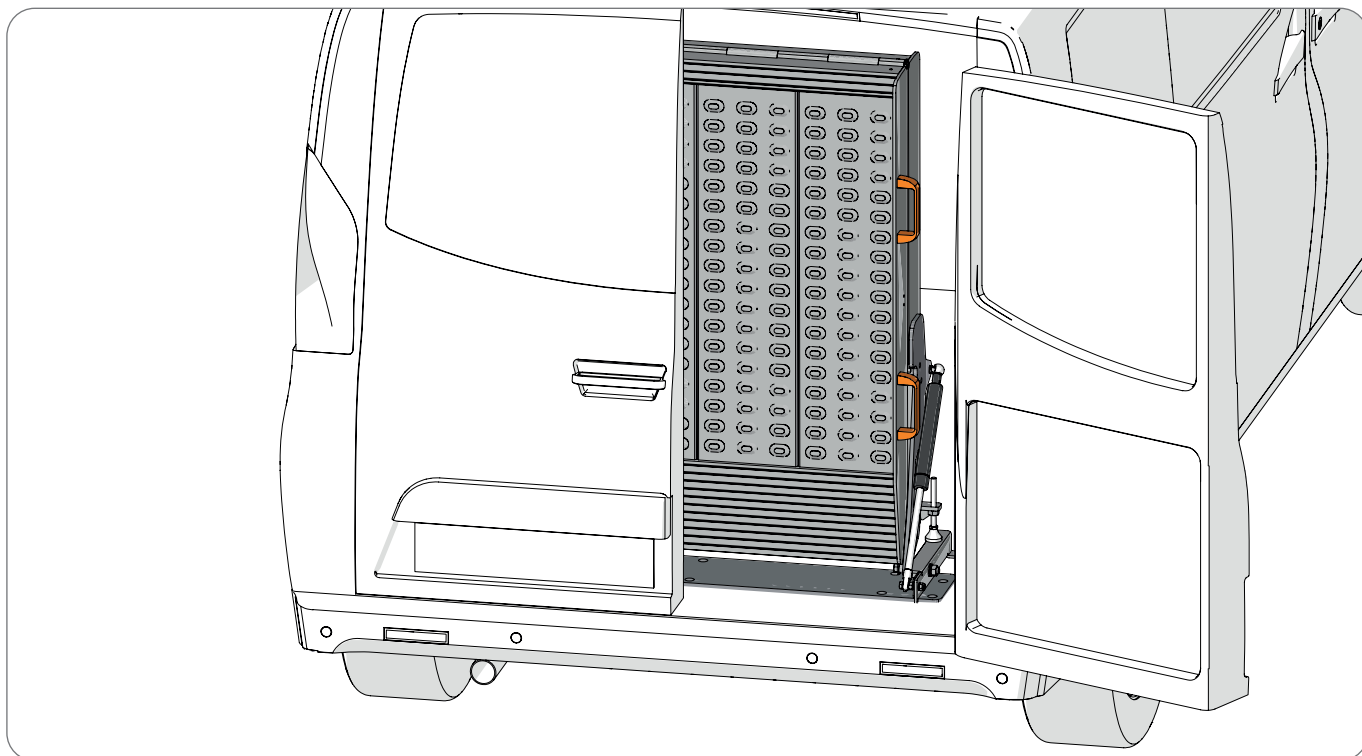

Fig. 2.8



AVVERTENZA: Controllare che non vi siano eventuali ingombri nel sottoscocca prima di forare. Prestare particolare attenzione alla presenza di cablaggi elettrici.

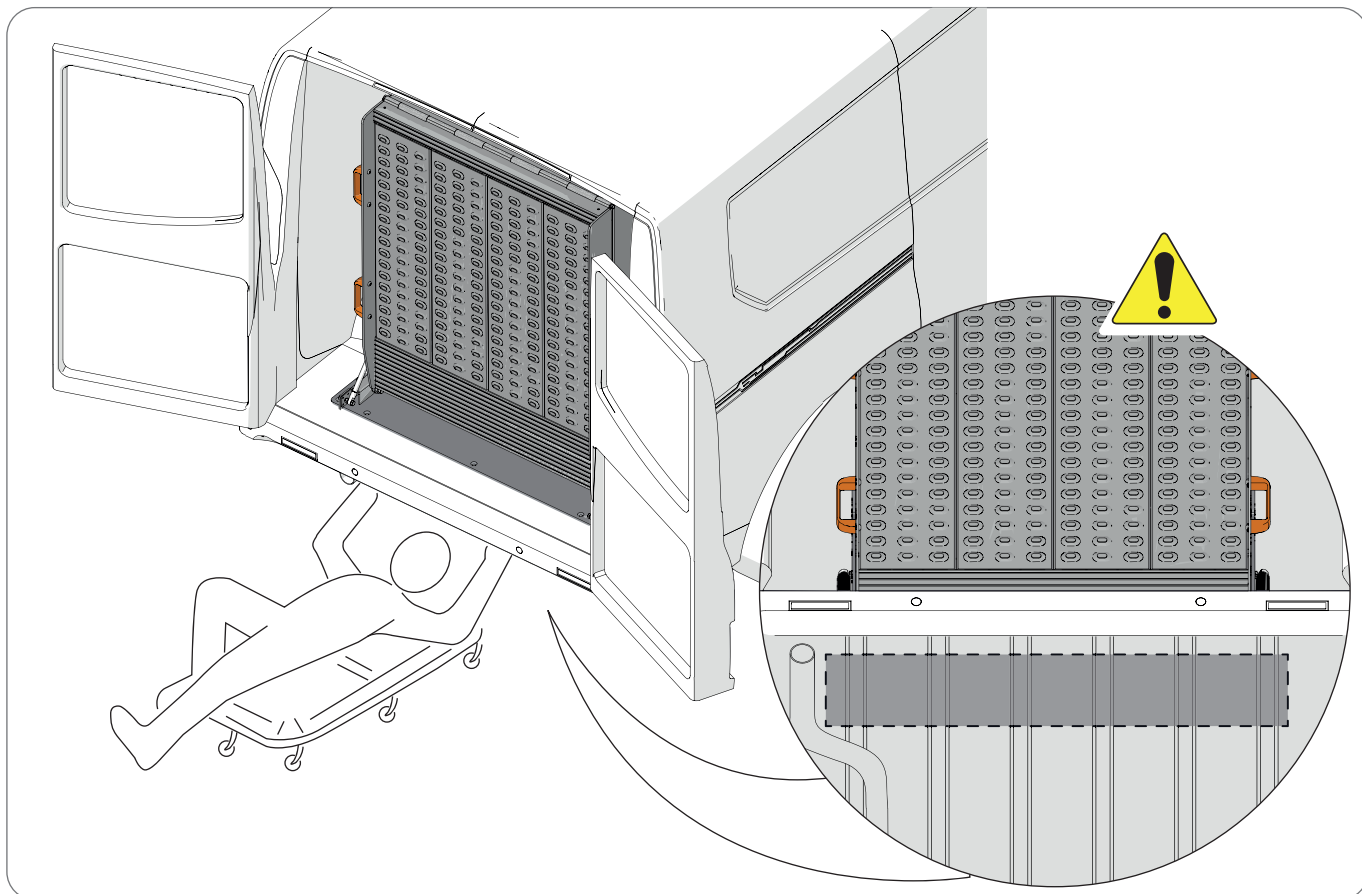

Fig. 2.9

Segnare con un pennarello tutti i fori del basamento della rampa.



NOTA: Si consiglia di segnare anche la sagoma/bordo del basamento in modo da facilitare il successivo allineamento.

A) - **Basamento rampa a base fissa**

B) - **Basamento rampa a base girevole**

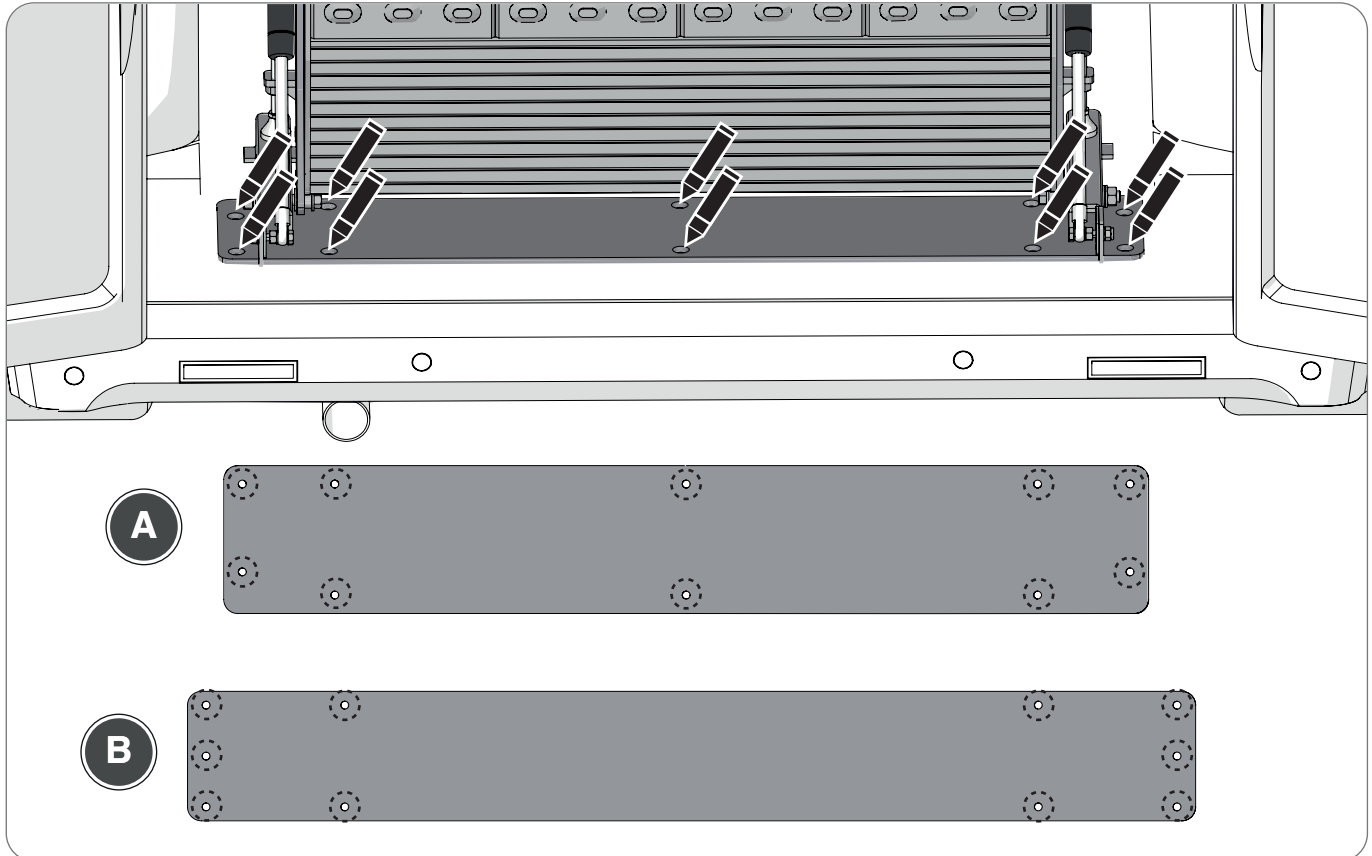

Fig. 2.10

Spostare la rampa e forare nei punti segnati in precedenza.



Fig. 2.11

Allineare il basamento della rampa ai buchi/sagoma segnati in precedenza.

Inserire le viti a testa svasata (1a) M8x100 (n°10) nel basamento della rampa.

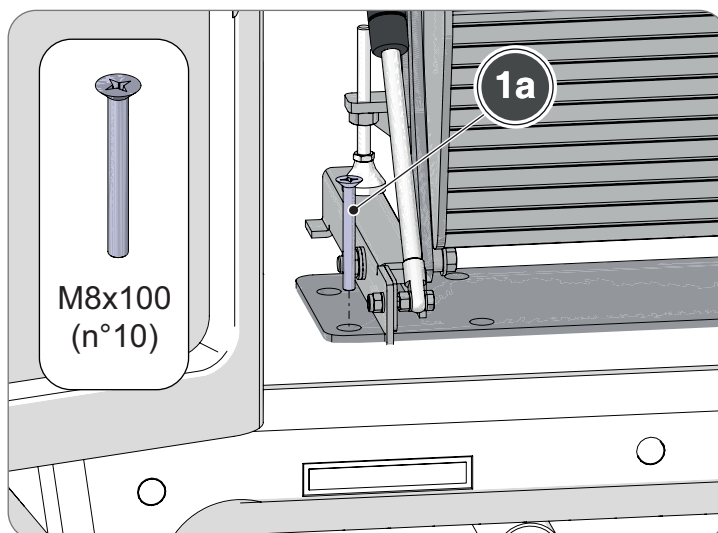

Fig. 2.12

Inserire le rondelle (1b) 8x3x24 e i dadi autobloccanti (1c) M8 nel sottoscocca senza stringerli completamente.

Fare un controllo generale, serrare i dadi (1c), coppia di XX Nm.

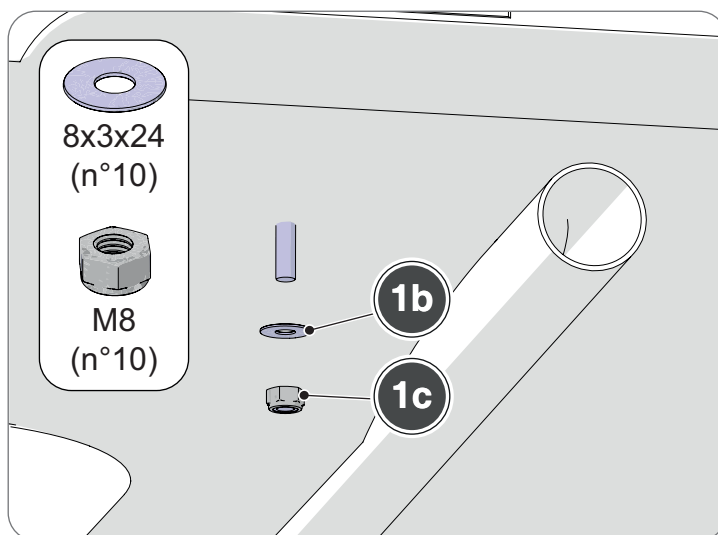

Fig. 2.13

Prima di aprire la rampa è necessario liberare il gancio di sicurezza (3).

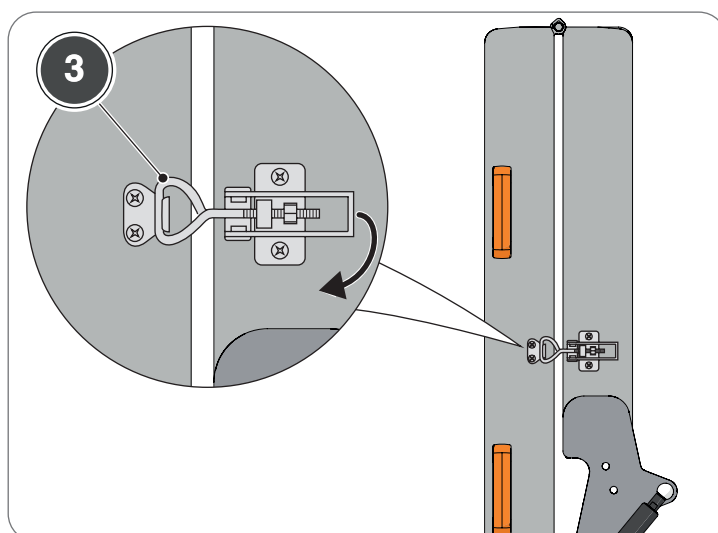

Fig. 2.14

Aprire la rampa servendosi delle maniglie sui lati, verificare il corretto funzionamento della rampa.

In alcuni modelli (o su richiesta), la rampa è dotata di due supporti con piedini avvitabili installati al centro in corrispondenza della cerniera. Questi supporti sono dotati di un meccanismo a bilancere tale da posizionarli in modo perpendicolare al terreno quando viene aperta la rampa; inoltre essendo regolabili in altezza si adattano a qualsiasi esigenza di utilizzo.

! **NOTA:** La portata della rampa è indicata sulla targhetta di identificazione (Fig.1.2).

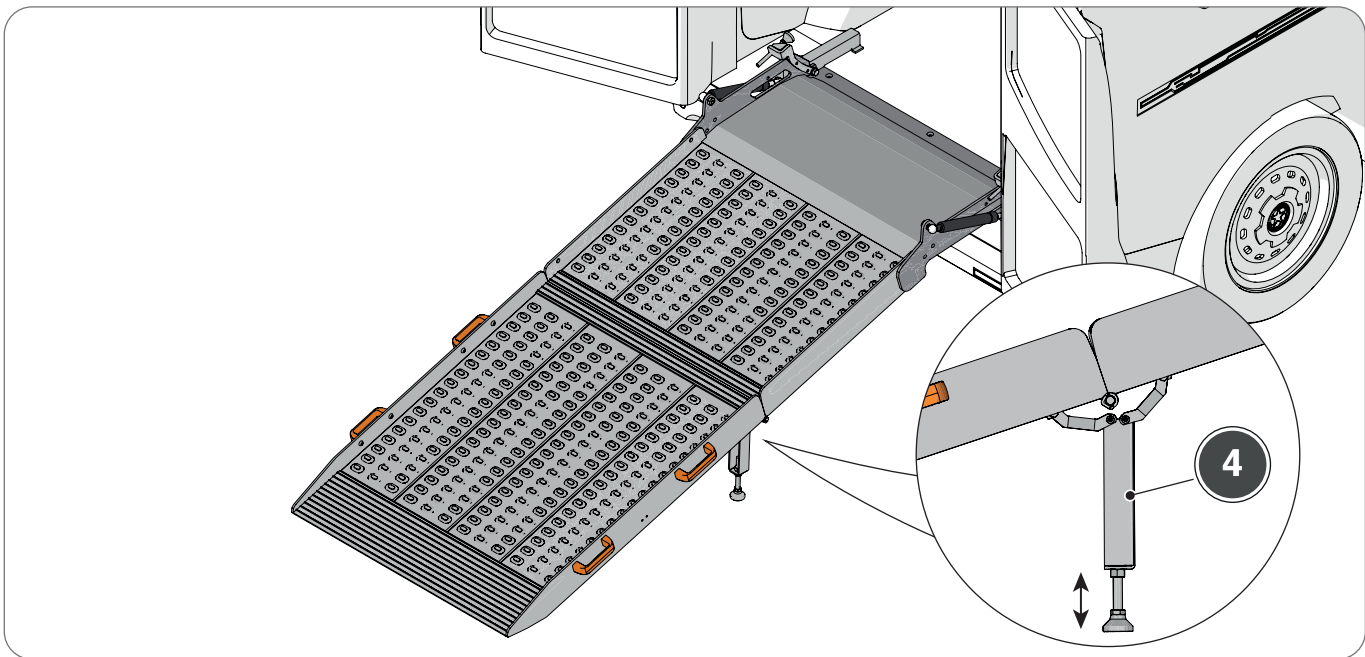

Fig. 2.15

! **ATTENZIONE:** Dopo l'utilizzo richiudere la rampa e reinserire il gancio di sicurezza (3).
 Agganciare le cinghie fermacarico di sicurezza (2) in dotazione come illustrato.

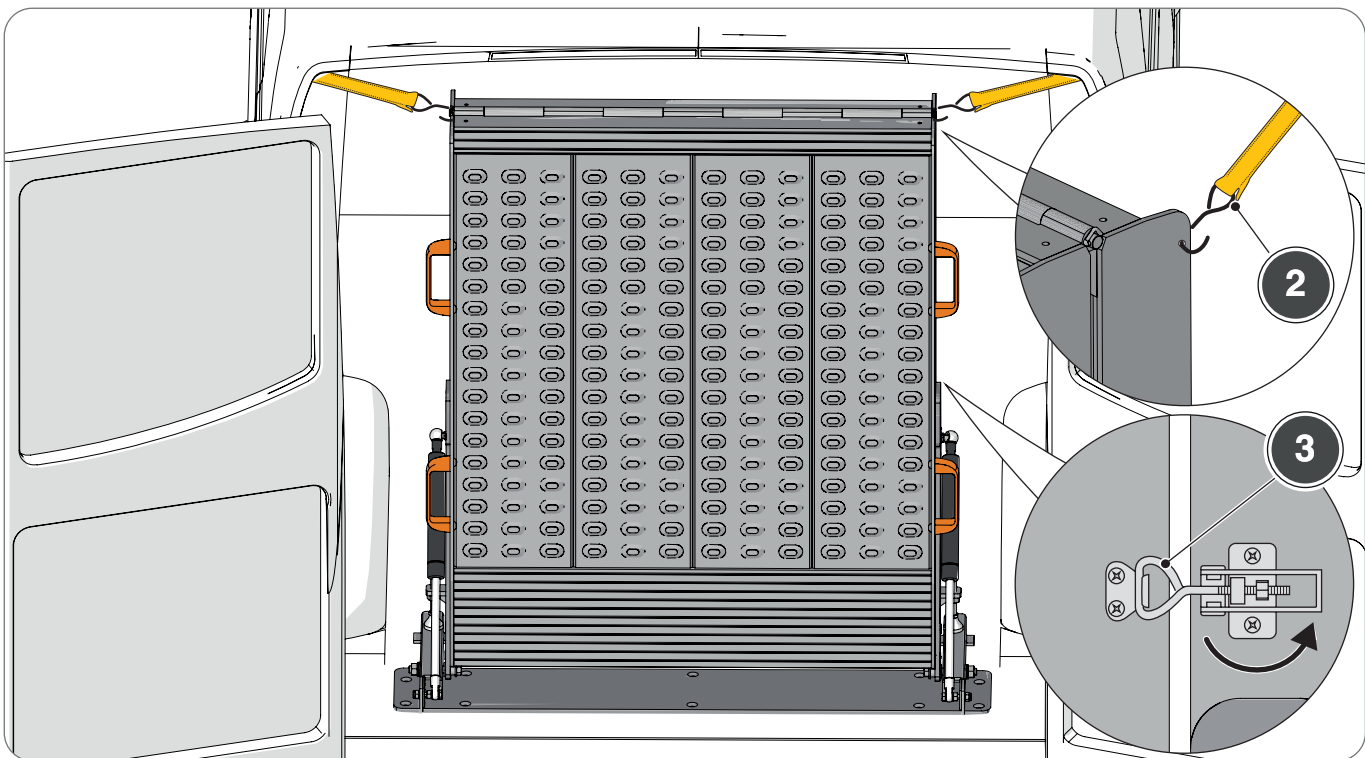

Fig. 2.16

2.1 Montaggio agganci rapidi (optional)

La funzione principale degli agganci rapidi (Fig.2.2) è quella di consentire la rimozione della rampa in qualsiasi momento. Gli agganci rapidi possono essere montati sia sulla rampa a base fissa che in quella a base girevole (anche in un secondo momento quando si vuole trasformare la rampa da fissa a mobile).

Inserire ai lati della base della rampa (già posizionata correttamente, vedi anche Fig.2.7) i due supporti (5) come illustrato.

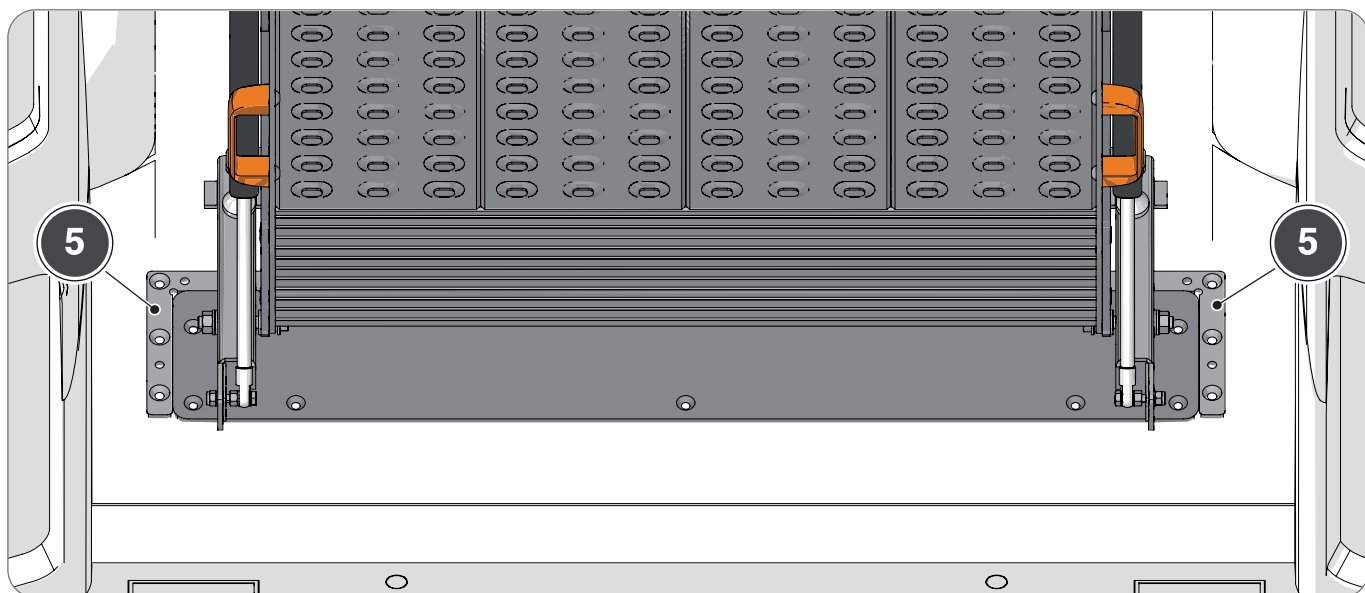

Fig. 2.17

Segnare con un pennarello tutti i fori di entrambi i supporti

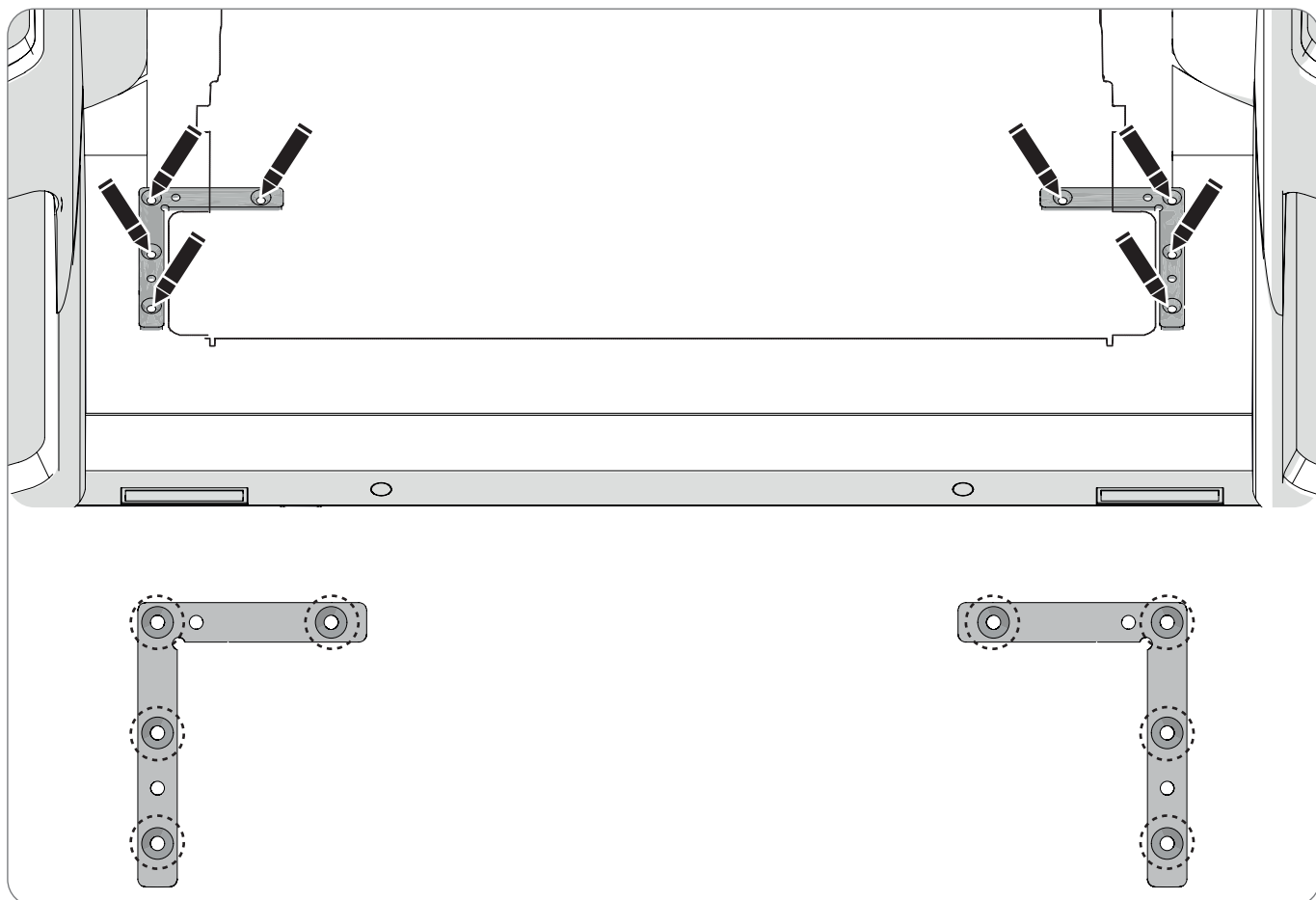

Fig. 2.18

Rimuovere i supporti e forare nei punti segnati in precedenza.

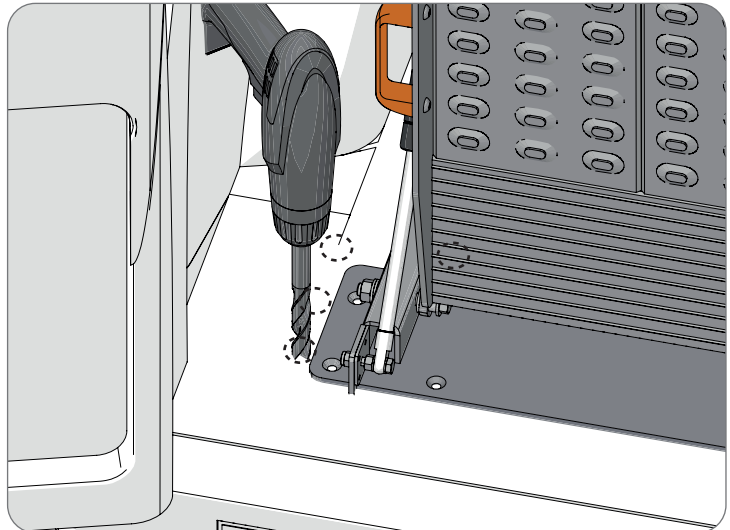

Fig. 2.19

Riposizionare correttamente i supporti (5).

Inserire le viti a testa svasata (1a) M8X100 (n°8 in totale, 4 per entrambi i supporti).

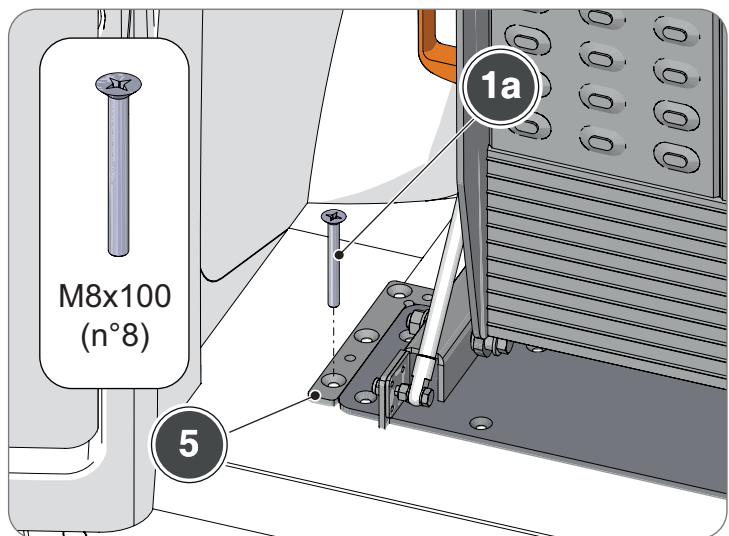

Fig. 2.20

Inserire le rondelle (1b) 8x3x24 e i dadi autobloccanti (1c) M8 nel sottoscocca senza stringerli completamente.

Fare un controllo generale, serrare i dadi (1c), coppia di XX Nm.

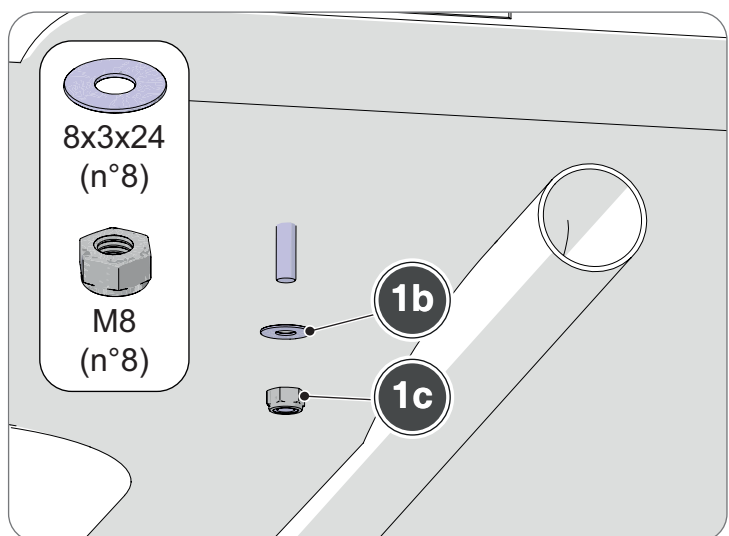

Fig. 2.21

Posizionare i fermi ad asola (6) sul supporto (5).

Inserire e avvitare le maniglie (7) sul supporto (5). Nel caso in cui non si riesca a ruotare completamente la maniglia (per mancanza di spazio) utilizzare il pulsante (7a) per permettere alla maniglia di fare un giro a vuoto e orientarla a piacimento.

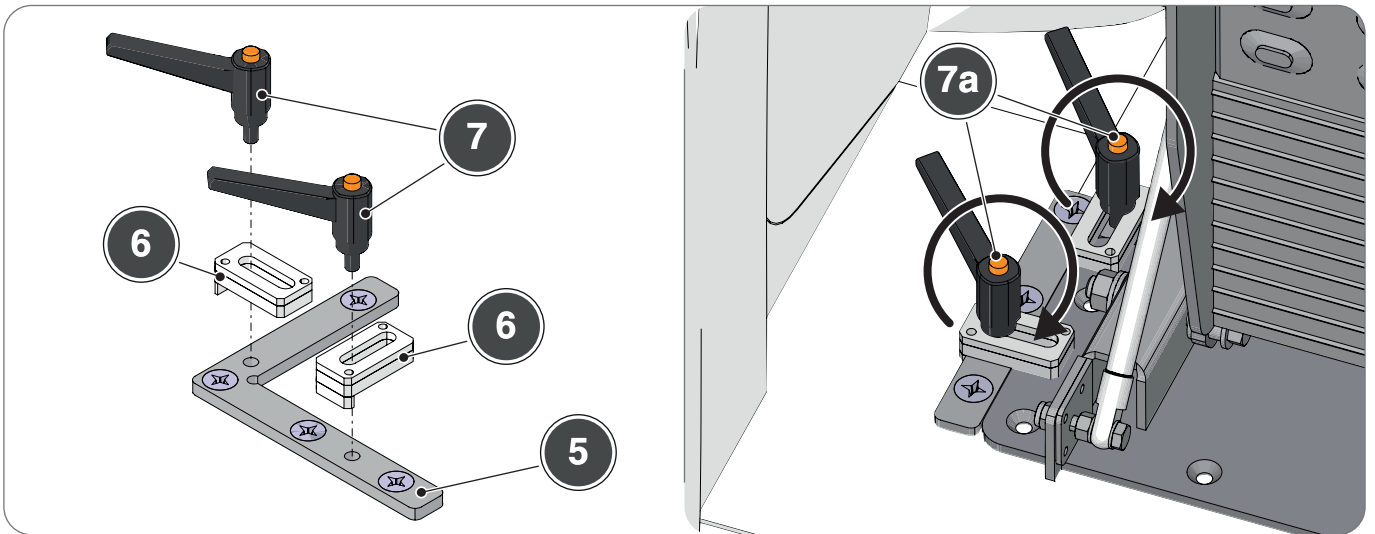

Fig. 2.22

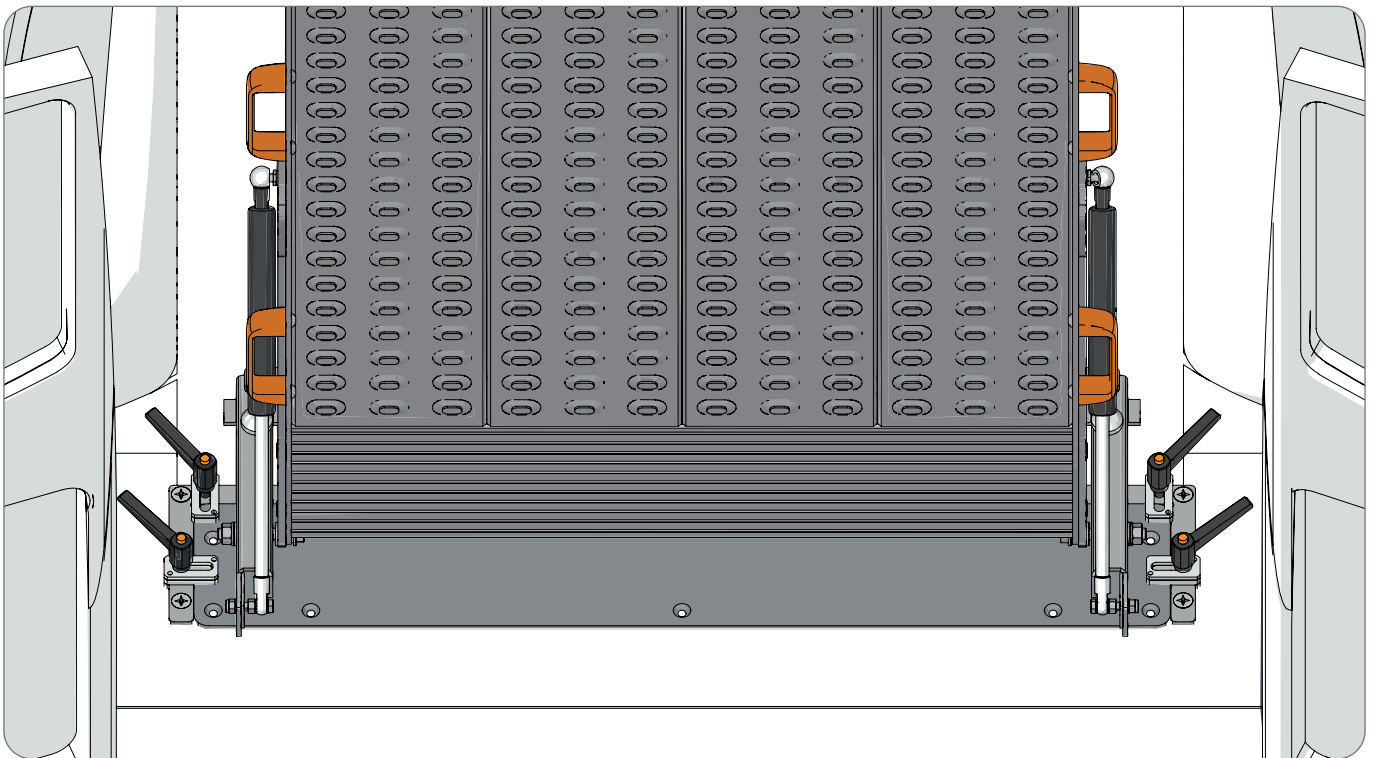

Fig. 2.23



AVVERTENZA: Stringere bene le maniglie (7) e verificare che il basamento della rampa sia perfettamente bloccato.

Per rimuovere la rampa è sufficiente svitare le maniglie (7) quel tanto che basta a liberare i fermi (6) come illustrato.

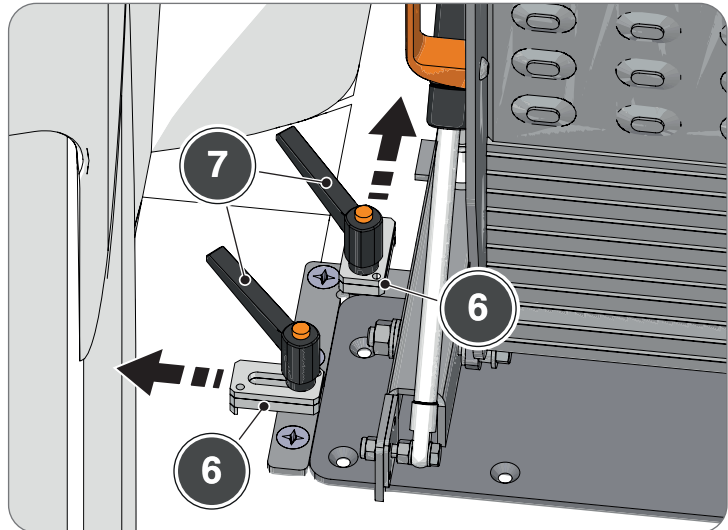

Fig. 2.24

Rimuovere la rampa.



ATTENZIONE: La seguente operazione richiede la collaborazione di due persone. Prestare attenzione, la rampa è molto pesante.

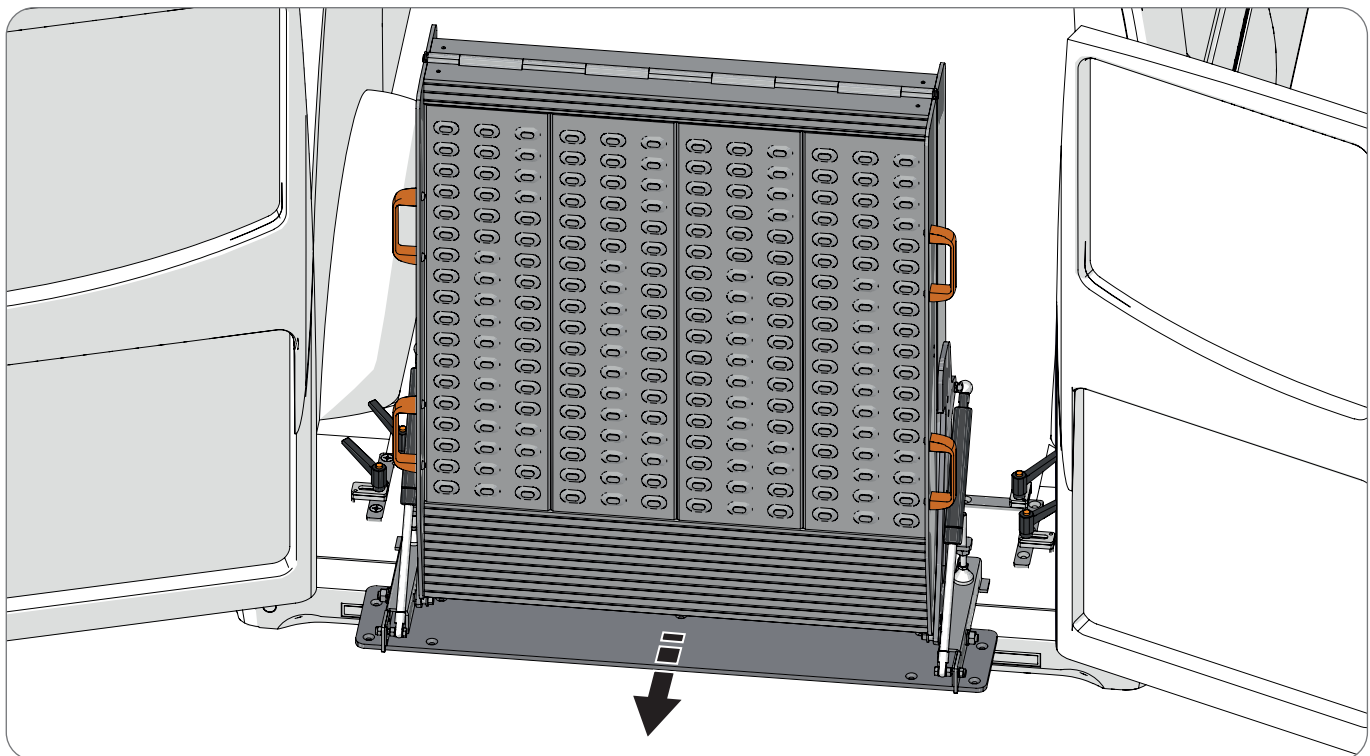

Fig. 2.25



AVVERTENZA: Per rimontare la rampa occorre riposizionare il basamento come illustrato in (Fig.2.22). Portare i fermi (6) a contatto con il basamento e stringere le maniglie (7).

Se gli attacchi rapidi sono stati montati in un secondo momento (dopo aver già installato la rampa) occorre rimuovere tutte le viti, rondelle e dadi presenti nel basamento della rampa.

2.2 Accorgimenti per la rampa a base girevole

Per aprire la rampa a base girevole è necessario tirare il blocco di sicurezza (8) in modo da liberare il fermo.



NOTA: La rampa potrebbe essere dotata di un secondo blocco di sicurezza (9).

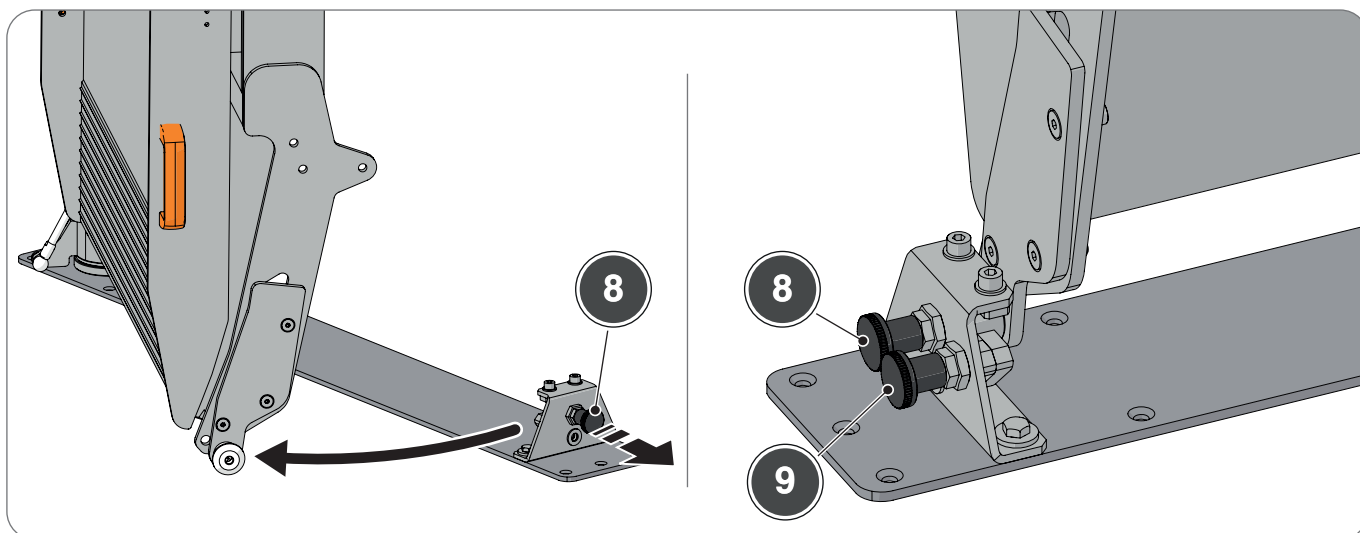

Fig. 2.26

Verificare che la rampa possa ruotare (senza impedimenti) sia all'interno che all'esterno.

La rampa a base girevole si apre esattamente come quella a base fissa e può essere dotata di due supporti di sostegno (Fig.2.15).

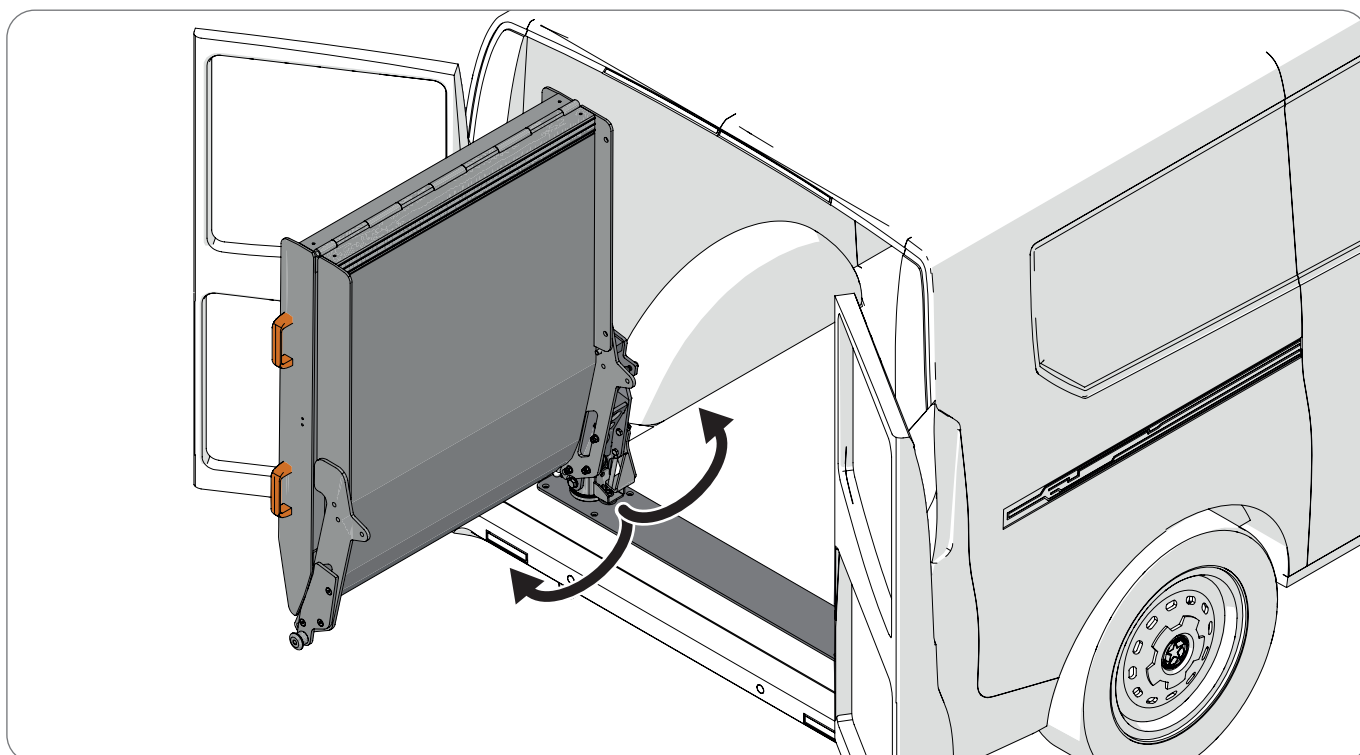

Fig. 2.27



ATTENZIONE: Al termine dell'utilizzo bloccare la rampa con i bloccaggi di sicurezza (8 e 9 se presente).
 Richiudere la rampa e reinserire il gancio di sicurezza (3, Fig.2.16).
 Agganiciare le cinghie fermacarico di sicurezza (2) in dotazione (Fig.2.16).